

ИНСТРУКЦИИ

МУЛТИФУНКЦИОНАЛЕН АЛАРМЕН ЧАСОВНИК SNOOZER

СЪДЪРЖАНИЕ НА ОПАКОВКАТА

- Алармен часовник
- Micro-USB кабел за зареждане
- Инструкции

ТЕХНИЧЕСКИ ХАРАКТЕРИСТИКИ

- Размер: 4,5 × 13,9 × 6,8 см
- МАТЕРИАЛ: ABS
- Захранване: Акумулаторна батерия 1200 mAh 3,7 V
- Версия на Bluetooth: 5.0
- Bluetooth обхват: < 10 м
- Мощност: 5 W
- Максимален размер на TF картата: 32 GB (не е включена)



КОМПОНЕНТИ

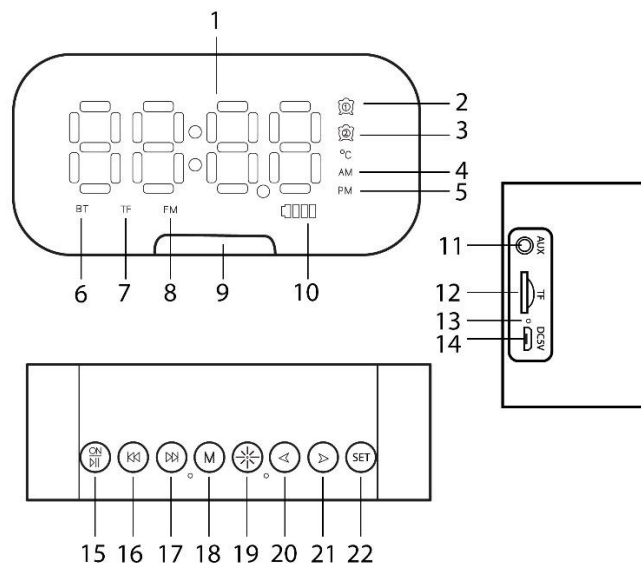

1. LED дисплей
2. Аларма 1
3. Аларма 2
4. AM - сутрин
5. PM - следобед
6. Режим Bluetooth
7. Режим TF карта
8. Режим FM радио
9. Държач за телефон
10. Дисплей на батерията
11. AUX порт
12. Слот за TF карта
13. Индикатор за зареждане
14. Порт за зареждане
15. ВКЛЮЧВАНЕ/ИЗКЛЮЧВАНЕ, пускане/пауза
16. Предишна песен/намаляване на звука
17. Следваща песен/повишаване на звука
18. Избор на режим
19. Яркост

20. Намаляване на времето
21. Увеличаване на времето
22. Настройки

НАЧИН НА ИЗПОЛЗВАНЕ

Зареждане

- Когато батерията е изтощена, устройството ще възпроизведе звук "изтощена батерия" и ще се изключи автоматично.
- Поставете единия край на включения кабел за зареждане в порта за зареждане на будилника. Поставете другия край на кабела във всеки USB порт на компютъра или зарядното устройство на телефона. Устройството ще започне да се зарежда.
- Обикновено устройството се зарежда напълно за 4 часа. При възпроизвеждане на музика с максимална сила на звука батерията издържа 6 часа. При средна сила на звука той издържа около 16 часа. В режим само на часовник батерията издържа до 48 часа.

Bluetooth

- Включете захранването, като натиснете и задържите бутона ON/OFF. Устройството ще се включи в режим на Bluetooth сдвояване. Включете функцията Bluetooth на телефона си и намерете устройството в настройките, след което се свържете с него (устройството се нарича Q5). Звуков сигнал ще ви предупреди, че устройството е свързано с Bluetooth. Вече можете да възпроизведате мултимедийни

файлове от телефона през високоговорителя на устройството.

- За да изключите Bluetooth и да свържете друго устройство, забравете това устройство в Bluetooth настройките на телефона и следвайте стъпките по-горе за новото устройство.

Карта TF

- Поставете картата TF в съответния слот отстрани на устройството. Максималният поддържан размер е 32 GB. Натиснете бутона M (18), за да преминете в режим TF. Музиката от TF картата трябва да започне да се възпроизвежда автоматично (поддържа се само mp3 формат).

Медиен контрол

- Натиснете бутона за възпроизвеждане/пауза, за да възпроизвеждате или спирате медия. Натиснете бутоните за следващата или предишната песен, за да преминете към песните. Натиснете и задръжте бутона за увеличаване/намаление на звука, за да увеличите или намалите силата на звука.

Радио

- Поставете кабела за зареждане, за да служи като антена. След това натиснете бутона M (18), за да превключите на режим FM. Радиото може да се нуждае от известно време, за да открие станциите, но след това ще започне да възпроизвежда музика и ще можете да се ориентирате в станциите с бутоните за

следваща и предишна песен. Можете да настроите силата на звука нормално.

Настройване на времето и алармите

- Включете устройството, след което натиснете продължително бутона SET, за да зададете часа. Индикаторите за час ще започнат да мигат. Задайте часът с помощта на бутоните за намаляване на времето и увеличаване на времето. Натиснете отново бутона SET, за да преминете към минути. Когато сте настроили вече точния час, натиснете отново дълго бутона SET, за да запазите времето.
- За да настроите алармата, включете устройството, след което щракнете върху бутона за настройка, докато светне индикаторът Аларма 1/2. Натиснете продължително бутона SET, за да зададете часа на алармата, съответният светодиод на алармата ще започне да мига. Можете да направите това, като натиснете бутоните за намаляване на времето и увеличаване на времето. Процесът е същият като при настройването на часовника. Когато задавате часовете и минутите, можете да зададете и мелодията на алармата. Натиснете отново дълго бутона SET, за да запазите настройките. Същото можете да направите и за другата аларма. След няколко секунди забавяне часовникът отново ще покаже текущото време.
- Ако искате да активирате или деактивирате зададените аларми,

натиснете бутона за настройка, докато сте доволни от избора си. Алармите са активни, когато съответните им LED светлини са включени. Можете да активирате една от алармите поотделно или и двете едновременно.

Стойка за телефон

- Можете да извадите гнездото за стойка на телефона, като използвате прореза в долната част на устройството (9).

Настройване на яркостта

- Натиснете бутона за яркост, за да регулирате яркостта на дисплея. Има 4 настройки на яркостта, от които можете да избирате.

ВНИМАНИЕ

- Не излагайте на вода или влага. Това ще повреди устройството.
- Не излагайте на топлина или открит огън. Това ще повреди устройството.
- Изключете устройството, когато не го използвате за по-дълъг период от време (90 дни или повече).
- Винаги поставяйте на плоска повърхност. Ако не го направите, това може да доведе до повреда на дисплея или на батерията.
- Винаги зареждайте устройството, когато се включи предупреждението за изтощена батерия.

ГАРАНЦИЯ

Гаранцията е валидна 24 месеца. Можете да предявите гаранционна претенция към DFVU d.o.o., Liparjeva 6a, 1234 Менгеш, Словения, за замяна на продукт или възстановяване на парични средства. Изпратете ни номера на поръчката и датата на покупката по имейл, който е достъпен чрез натискане на логото ни в долния десен ъгъл. Продукта има жизнен цикъл от 24 месеца, стартиращ от датата на получаване.



Символ за изхвърляне и рециклиране на отпадъци от електрическо и електронно оборудване (ОЕЕО). Символът ОЕЕО е поставен върху продукта във връзка с Директива 2012/19/ЕС за Отпадъци от електрическо и електронно оборудване (ОЕЕО). Целта му е да предотврати неправилното изхвърляне на продукта и да насърчи повторната му употреба и рециклиране.